

MCU Interface

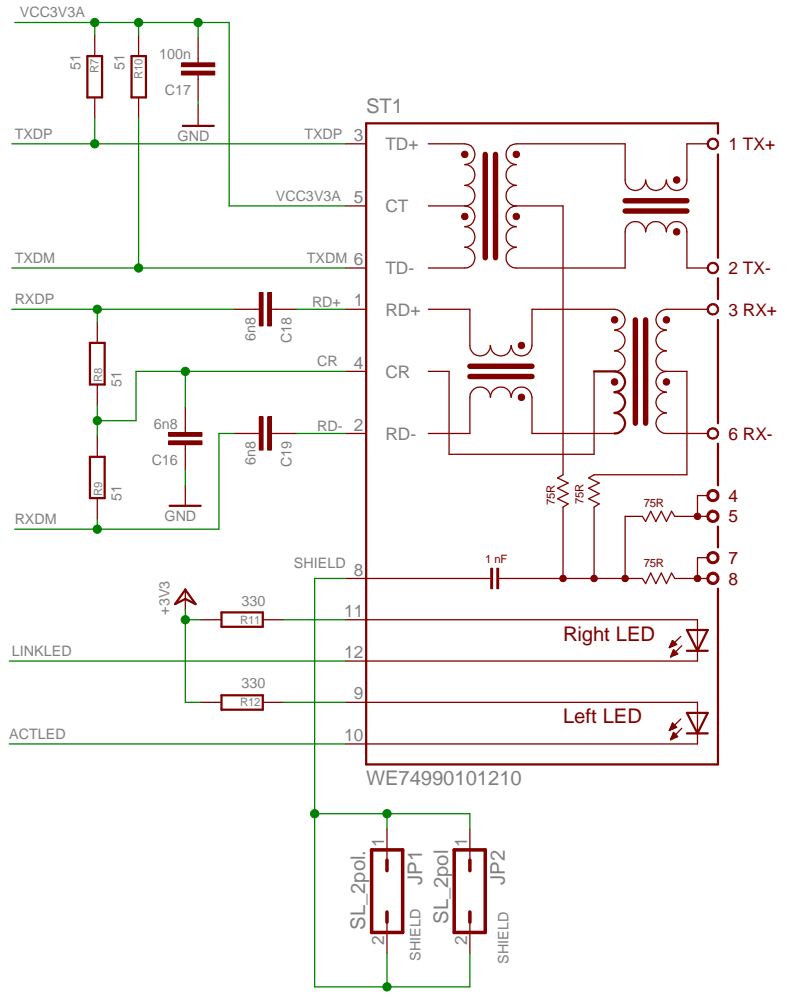

Ethernet

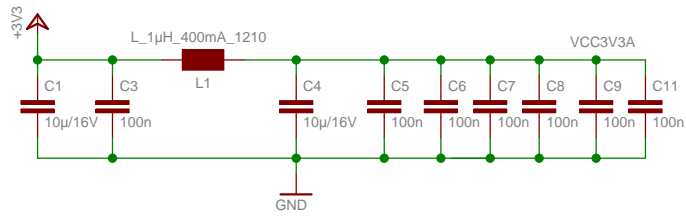
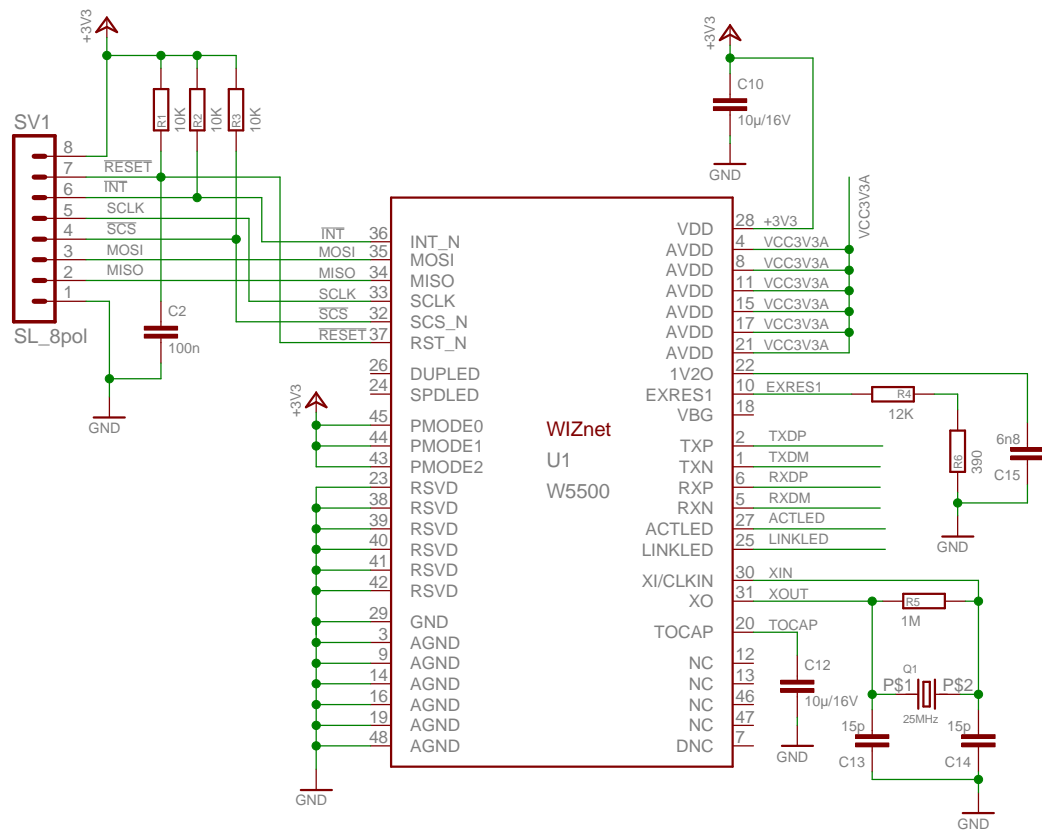

Das Urheberrecht an dieser Zeichnung verbleibt bei ESoPe GmbH. Diese Zeichnung darf ohne Genehmigung weder vervielfältigt noch verbreitet oder Dritten zur Verfügung gestellt werden. Auf § 97ff UrhG und § 110ff UrhG wird ausdrücklich hingewiesen. Diese Zeichnung wurde mit einem CAD-System erstellt. Änderungen von Hand sind nicht zulässig. Änderungen erhalten erst ihre Gültigkeit bei Ausführung in der Original CAD-Zeichnung.

Projekt: EVAL-Board mit W550 Chip und 180° NW-Buchse
SPI to E-Net umsetzer

Datei: ETH_SPI_W5500_V1 **Seite:** 1/1

Rev.	Datum	Kommentar
1.0	09.03.15	Platine: ETH_SPI_W550_V1

ESoPe
Engineering & Software Peters
Dipl. Ing Stefan Peters
Adlerstraße 21 45307 Essen
Tel : +49 / 201 / 722 10 30
Fax : +49 / 201 / 453 33 40
Web : www.esope.de
E-Mail : info@esope.de