

Index	Page
English	1
Español	3
Français	5
Deutsch	7
Italiano	9



THERMOMETER
FOR SOLDERING IRONS

TI 2800

We appreciate the trust you have shown in JBC by purchasing this equipment. It has been manufactured with the highest standards of quality in order to give the best possible service. Before using this apparatus, we recommend you read these instructions carefully.

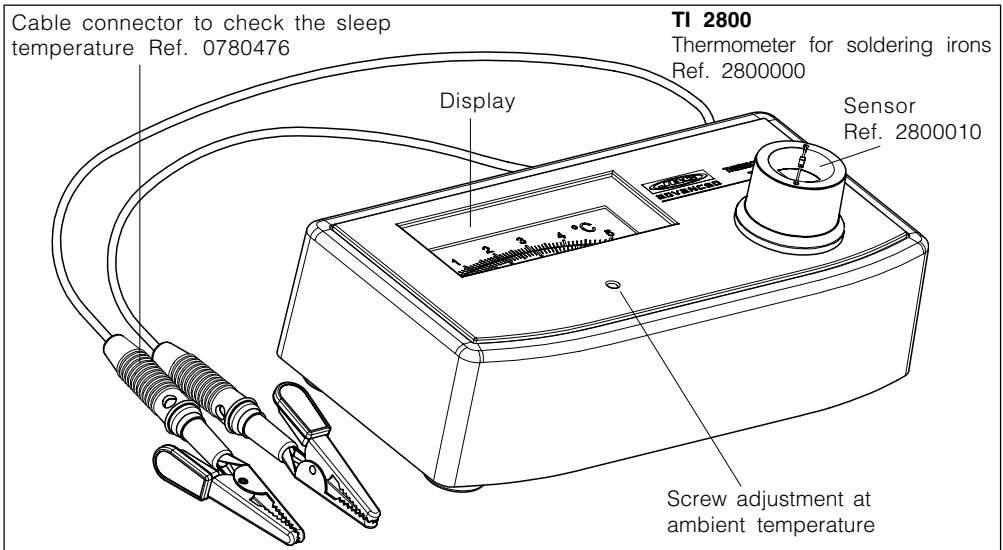

The **TI 2800** thermometer is supplied with:

- Thermometer
- Sensor Ref. 2800010
- Cable connector to check the sleep temperature Ref. 0780476
- Instructions manual Ref. 0780917
- Transport packaging.

Technical specifications

- Temperature range: 20 - 500°C (68°-920°F)
- Type of thermocouple: E (NiCr-CuNi)
- Ambient temperature correction: Fixed at 20°C (68°F)
- Display resolution: 10°C (20°F)
- Dimension

Width :	160 mm
Height:	45mm
Depth:	80 mm
- Weight: 0.9 Kg

Caution

- Do not measure more than 0 - 500°C (40°- 920°F) soldering iron.
- Do not push iron tip strongly onto the sensor when measuring.

Unit maintenance

- Clean the sensor periodically removing old solder flux residues.

How to use

Checking the working temperature of the soldering iron:

1. The soldering tip must be well tinned.
2. Apply solder in the center of sensor.

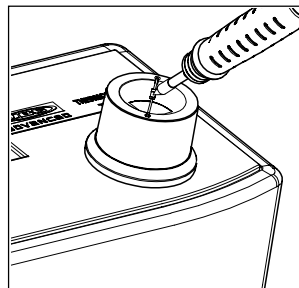

3. Wait a moment until the reading temperature becomes stabilized.
4. Read the temperature.

ENGLISH

Checking the sleep temperature of the soldering iron:

In order to effect this verification it is necessary to make an electric bridge between the iron and the stand through the cable connector Ref. 0780476 supplied with the thermometer.

1. Connect the ends of the cable to the metal parts of the stand and the handpiece.

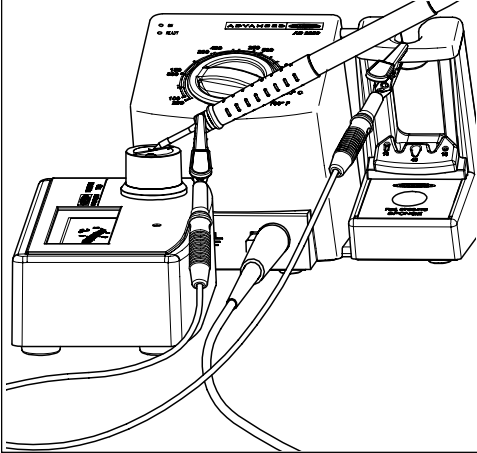

2. The soldering tip must be well tinned.

3. Apply solder in the center of sensor.

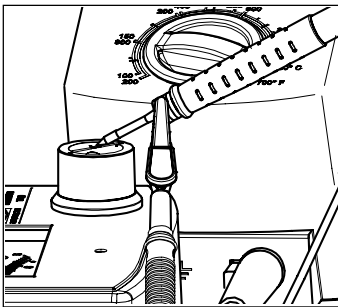

4. Wait a moment until the reading temperature becomes stabilized.

5. Read the temperature.

Calibration procedure of TI 2800

1. Pull out the sensor.
2. Adjust at a temperature of 20°C (68°F).

Fig. A

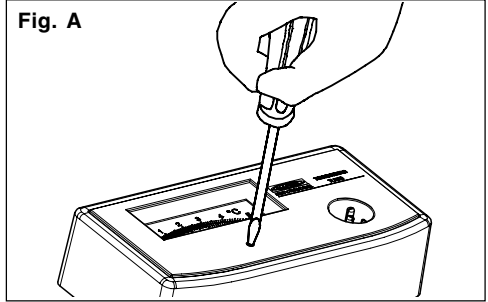

3. Wiring like the drawing below.

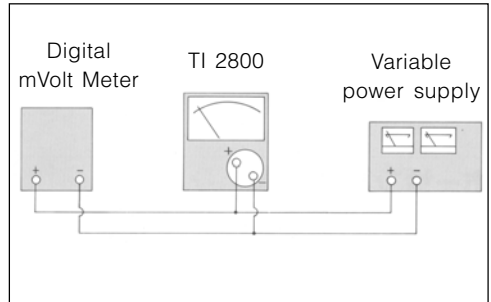

4. Apply a voltage of 34.7mV and verify the temperature shown in the thermometer is the following value:

Applied voltage (mV):	34.7mV
Temp. (°C):	500°C
Temp. (°F):	932°F

5. Adjust the reading at ambient temperature with slotted screw driver (Fig. A), then insert the sensor.

NOTE: for further adjustment the galvanometer can also be adjusted through the potentiometer placed inside the unit.

JBC reserves the right to make technical changes without prior notification.

Agradecemos la confianza depositada en JBC al adquirir este equipo. Ha sido fabricado con las más estrictas normas de calidad, para prestarle el mejor servicio. Antes de poner en marcha el aparato, recomendamos leer con atención las instrucciones que a continuación se detallan.

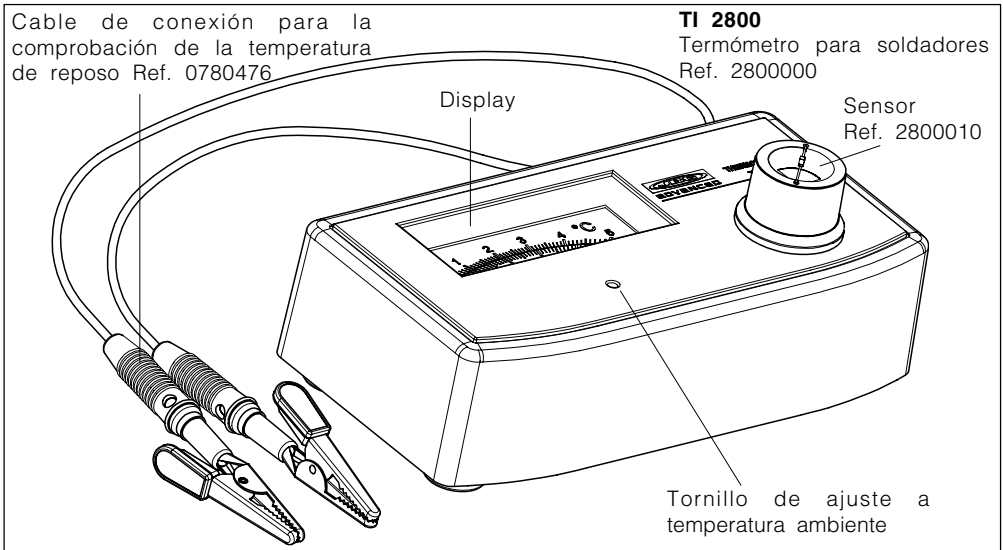

El termómetro **TI 2800** se suministra con:

- Termómetro
- Sensor Ref. 2800010
- Cable conexión para la comprobación de la temperatura de reposo Ref. 0780476
- Manual de instrucciones Ref. 0780917
- Envase de transporte.

Especificaciones técnicas

- Escala de temperatura: 20-500°C (68°-920°F)
- Tipo de termopar: E (NiCr-CuNi)
- Corrección de la temperatura ambiente: Fijado a 20°C (68°F)
- Resolución del display: 10°C (20°F)
- Medidas

Ancho :	160 mm
Alto :	45 mm
Profundidad:	80 mm
- Peso: 0.9 Kg

Precaución

- No utilizarlo con soldadores cuya temperatura alcance mas de 0 - 500°C (40°-920°F).
- No presionar fuertemente en el sensor cuando se este midiendo la temperatura.

Mantenimiento de la unidad

- Limpiar el sensor periódicamente eliminando residuos antiguos de flux.

Como utilizarlo

Verificación de la temperatura de trabajo del soldador:

1. La punta del soldador debe estar bien estañada.
2. Aplicar estaño en el centro del sensor.

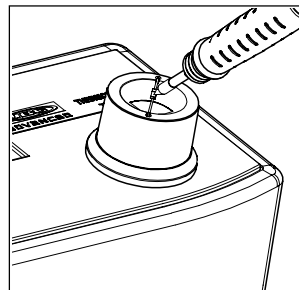

3. Esperar un momento a que la lectura de la temperatura se estabilice.
4. Realizar la lectura de la temperatura.

Verificación de la temperatura de reposo del soldador:

Para poder efectuar esta verificación es necesario hacer un puente entre el soldador y el soporte mediante el cable de conexión Ref. 0780476 que se incluye con el termómetro.

1. Conecte un extremo del cable al casquillo del soldador y el otro al casquillo del soporte.

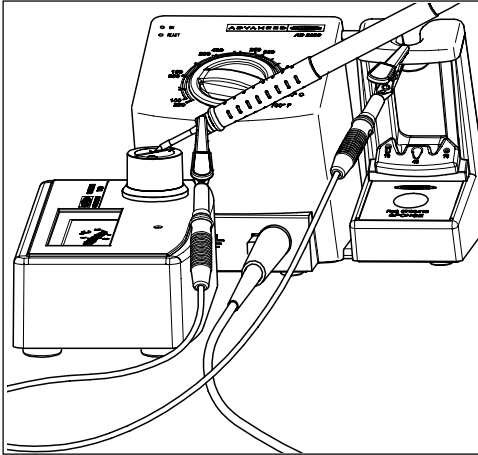

2. La punta del soldador debe estar bien estañada.

3. Aplicar estaño en el centro del sensor.

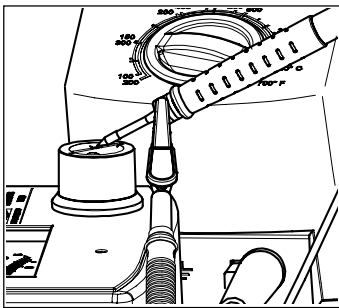

4. Esperar un momento a que la lectura de la temperatura se estabilice.

5. Realizar la lectura de la temperatura.

Procedimiento de calibración del TI 2800

1. Extraer el sensor.
2. Ajustar a la temperatura de 20°C (68°F).

Fig. A

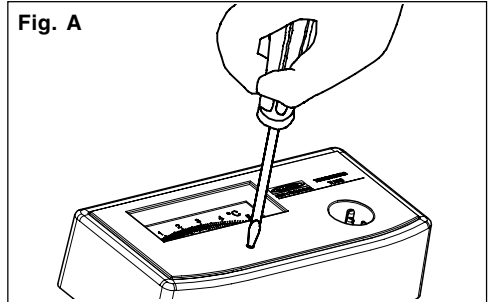

3. Conectar los elementos como indica el esquema siguiente.

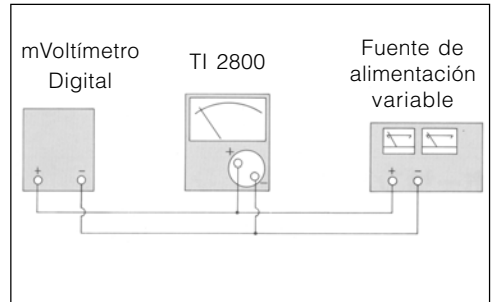

4. Aplicar un voltaje de 34.7mV y verificar que la temperatura indicada en el termómetro sea la siguiente:

Voltaje aplicado (mV): 34.7mV

Temp. (°C): 500°C

Temp. (°F): 932°F

5. Ajustar la lectura a temperatura ambiente con el destornillador (Fig. A), luego insertar el sensor.

NOTA: el galvanómetro puede ser ajustado mediante el potenciómetro situado dentro la unidad.

Nous vous remercions de la confiance déposée en JBC à travers l'acquisition de cet appareil. Il est fabriquée dans les plus strictes normes de qualité pour vous rendre un meilleur service. Avant de mettre l'appareil en marche, nous vous recommandons de lire attentivement les instructions détaillées ci-après.

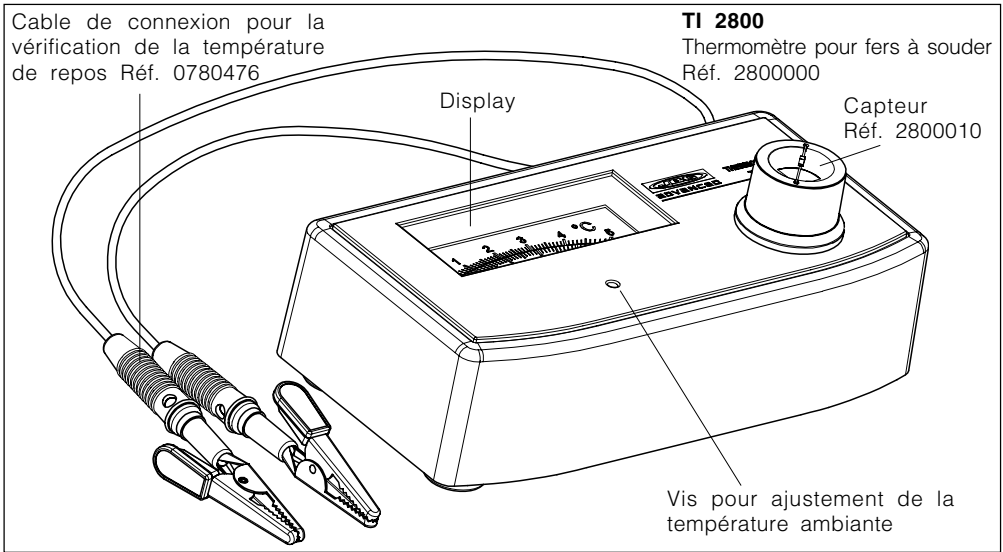

Le thermomètre **TI 2800** est fourni avec:

- Thermomètre
- Capteur Réf. 2800010
- Cable de connexion pour la vérification de la température de repos Réf. 0780476
- Manuel d'instructions Réf. 0780917
- Emballage pour le transport.

Spécifications techniques

- Échelle de température: 20-500°C (68°-920°F)
- Type de termopar: E (NiCr-CuNi)
- Correction de la température ambiante: Fixée à 20°C (68°F)
- Résolution du display: 10°C (20°F)
- Mesures: Largeur : 160 mm
Hauteur: 45 mm
Profondeur: 80 mm
- Poids: 0.9 Kg

Précaution

- Ne pas l'utiliser avec des fers à souder dont la température atteint plus de 0 - 500°C (40°-920°F).
- Ne pas appuyer fortement sur le capteur lorsque l'on mesure la température.

Maintenance de l'unité

- Nettoyer le capteur périodiquement en éliminant les anciens résidus de flux.

Comment l'utiliser

Vérification de la température de travail du fer à souder:

1. La pointe du fer à souder doit être bien étamée.
2. Appliquer l'étain sur le centre du capteur.

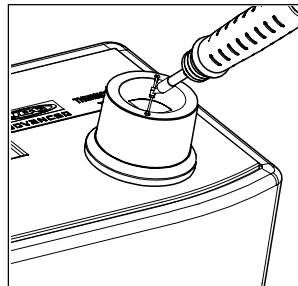

3. Attendre un moment pour que la lecture de la température se stabilise.
4. Lire la lecture de la température.

Vérification de la température de repos du fer à souder :

Pour opérer cette vérification, il est nécessaire de connecter le fer à souder et le support au moyen du câble de connexion Réf. 0780476 qui est livré avec le thermomètre.

1. Connectez une extrémité du câble à la partie métallique du fer à souder et l'autre à la partie métallique du support.

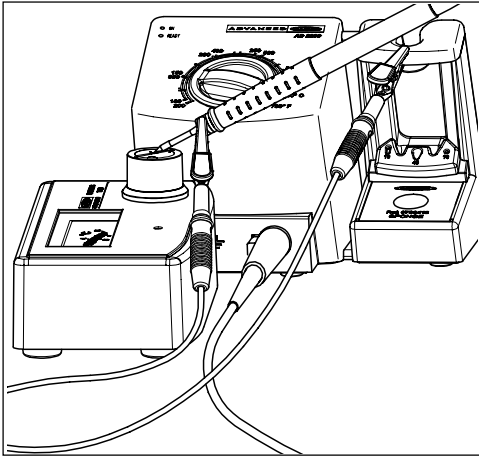

2. La pointe du fer à souder doit être bien étamée.

3. Appliquer l'étain sur le centre du capteur.

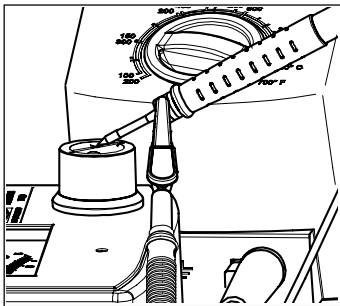

4. Attendre un moment pour que la lecture de la température se stabilise.

5. Lire la lecture de la température.

Procedé de calibrage du TI 2800

1. Lever le capteur.
2. Ajuster à température de 20°C (68°F).

Fig. A

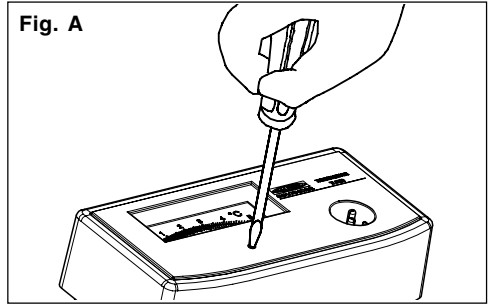

3. Installer les éléments selon indications sur le dessin suivant.

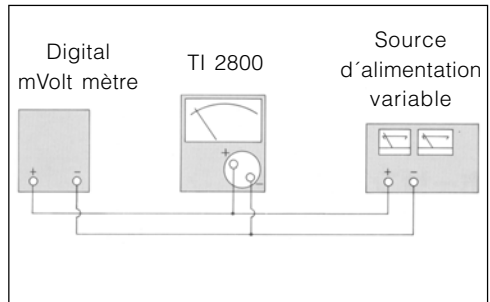

4. Appliquez un voltage de 34.7mV et vérifiez que la température indiquée sur le thermomètre soit la suivante:

Appliq. voltage (mV): 34.7mV

Temp. (°C): 500°C

Temp. (°F): 932°F

5. Ajuster la lecture à la température ambiante avec le tourne-vis (Fig. A) ensuite enserer le capteur.

NOTE: pour des ajustements postérieurs le galvanomètre peut également être ajusté grâce au potentiomètre situé dans l'unité.

Wir danken Ihnen für das JBC mit dem Kauf dieser Station erwiesene Vertrauen. Sie ist mit den strengsten Qualitätsmaßstäben hergestellt, so dass Sie optimale Lötgergebnisse erwarten dürfen. Vor Inbetriebnahme des Geräts lesen Sie bitte die vorliegende Betriebsanleitung aufmerksam durch.

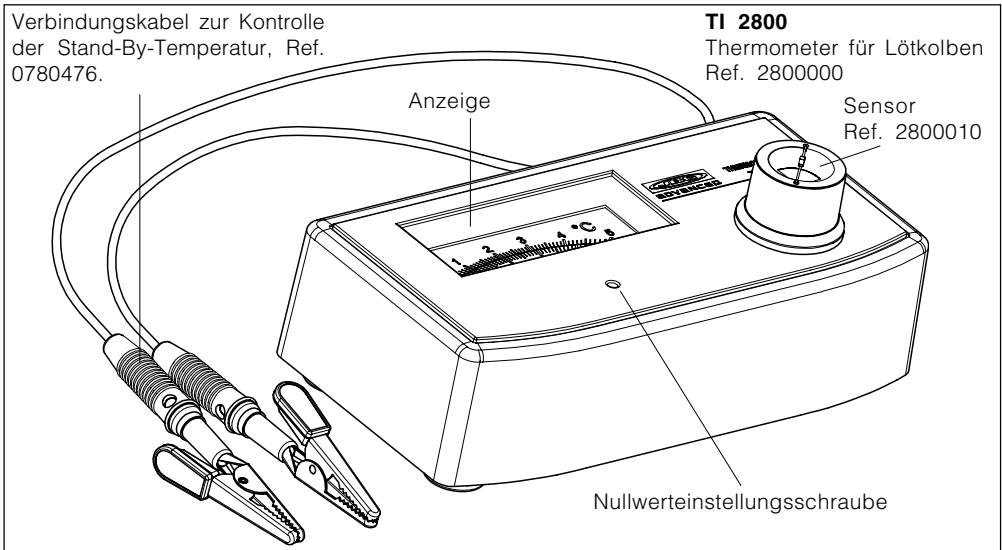

Der Lieferumfang des Thermometer **TI 2800**:

- Thermometer
- Sensor Ref. 2800010
- Verbindungskabel zur Kontrolle der Stand-By-Temperatur Ref. 0780476
- Bedienungsanleitung Ref. 0780917
- Transportverpackung.

Technische Eigenschaften

- Temperaturbereich: 20 - 500°C (68-920°F)
- Typ thermopar: E (NiCr-CuNi)
- Korrektur der Umgebungstemperatur auf 20° (68°F)
- Skaleneinteilung: 10°C (20°F)
- Abmessungen:

Breite :	160 mm
Höhe :	45 mm
Tiefe :	80 mm
- Gewicht: 0.9 Kg

Vorsicht

- Überschreiten Sie niemals die Maximaltemperatur von 0 - 500°C (40-920°F).
- Drücken Sie beim Messen die Lötspitze nur leicht auf den Sensor.

Wartung

- Reinigen Sie den Sensor in regelmässigen Abständen von Lot- und Fluxrückständen.

Bedienung

Überprüfung der Arbeitstemperatur des LötKolbens:

1. Die Lötspitze muss gut verzinkt sein.
2. Tragen Sie im mittleren Bereich des Sensors Lötzinn auf.

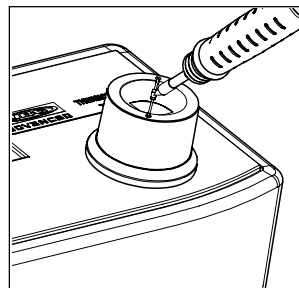

3. Warten Sie einen Moment, bis sich der Zeiger stabilisiert hat.
4. Lesen Sie die angezeigte Temperatur ab.

Überprüfung der Stand-By-Temperatur des LötKolbens:

Um diese Prüfung durchführen zu können, ist es erforderlich mit dem Verbindungskabel Art.-Nr. 0780476, das dem Thermometer beigefügt ist, vom LötKolben zu der Halterung zu überbrücken.

1. Schliessen Sie ein Kabelende an den LötKolben an und das andere an die Halterung.

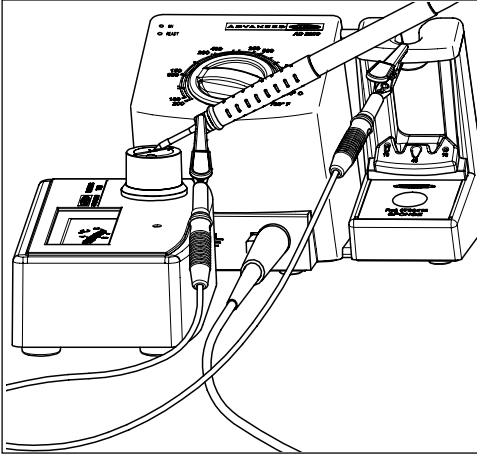

2. Die Lötspitze muss gut verzinnt sein.
3. Tragen Sie im mittleren Bereich des Sensors Lötzinn auf.

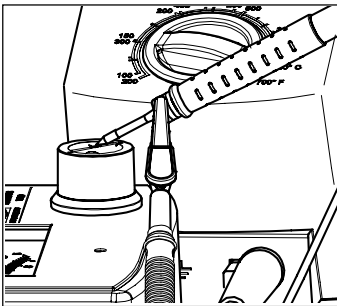

4. Warten Sie einen Moment, bis sich der Zeiger stabilisiert hat.
 5. Lesen Sie die angezeigte Temperatur ab.
4. Aplicar un voltaje de 34.7mV y verificar que la temperatura indicada en el termómetro sea la siguiente:

Eichung TI 2800

1. Ziehen Sie den Sensor ab.
2. Stellen Sie den Temperaturzeiger auf 20°C (68°F).

Fig. A

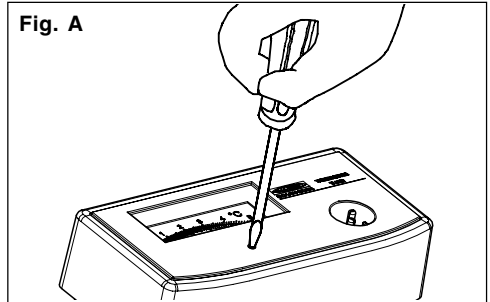

3. Nehmen Sie die Verdrahtung wie im folgenden Diagramm gezeigt vor.

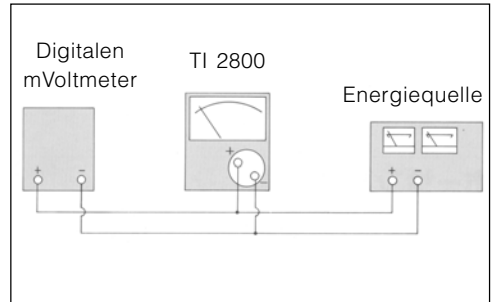

4. Bei der Anwendung von einer Voltzahl von 34.7mV, sollte die Temperaturanzeige am Thermometer folgende sein:
Zuführende Voltzahl (mV): 34.7mV
Temp. (°C): 500°C
Temp. (°F): 932°F
5. Stellen Sie den Zeiger der Anzeige mit einem Schraubenzieher auf Umgebungstemperatur (Fig. A) und stecken dann den Sensor auf.

NOTE: Weitere Korrekturen des Galvanometer kann auch im Inneren des Geräts vorgenommen werden.

JBC behält sich das Recht vor, technische oder konstruktive Änderungen ohne vorherige Ankündigung vorzunehmen

La ringraziamo per la fiducia riposta nella JBC con l'acquisto di questo strumento. È stato fabbricato secondo le più rigide norme di qualità, per offrirLe il miglior servizio. Prima di accendere l'apparecchio, Le consigliamo di leggere attentamente le istruzioni riportate qui di seguito.

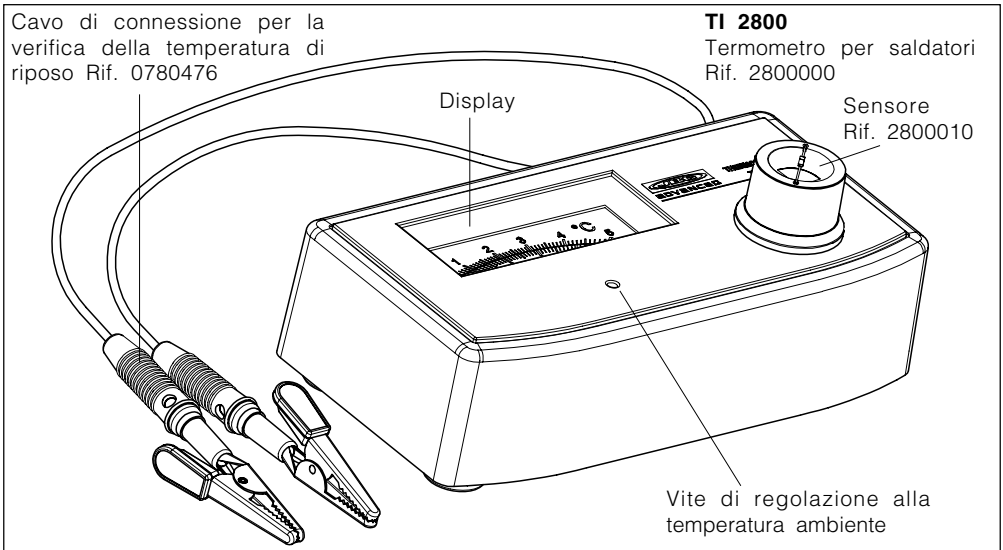

Il termometro **TI 2800** si fornisce con:

- Termometro
- Sensore Rif. 2800010
- Cavo di connessione per la verifica della temperatura di riposo Rif. 0780476
- Manuali d'istruzione Rif. 0780917
- Imballaggio.

Specifiche tecniche

- Scala di temperatura: 20 - 500°C (68°-920°F)
- Tipo di termocoppia: E (NiCr-CuNi)
- Risoluzione del display: 10°C (20°F)
- Temperatura ambiente correzione fissata a 20°C (68°F)
- Dimensioni

Larghezza :	170 mm
Altezza:	75 mm
Profondità:	110 mm
- Peso: 0.9 Kg

Precauzioni:

- Non utilizzarlo con saldatori la cui temperatura superi i 0 - 500°C (40°-920°F).
- Non fare eccessiva pressione sul sensore quando si misura la temperatura.

Manutenzione

- Pulire periodicamente il sensore eliminando il residuo di flux vecchio.

Come utilizzarlo

Verifica della temperatura di lavoro del saldatore:

1. La punta del saldatore dev'essere ben stagnata.
2. Applicare lo stagno al centro del sensore.

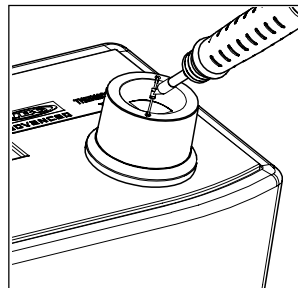

3. Aspettare fino a che la lettura si stabilizzi.
4. Realizzare la lettura della temperatura.

Verifica della temperatura di riposo del saldatore:

Per poter effettuare questa verifica è necessario fare un ponte tra il saldatore e il supporto tramite il cavo di connessione Rif. 0780476 in dotazione con il termometro.

1. Collegare un estremo del cavo alla ghiera del saldatore e l'altro alla ghiera del supporto.

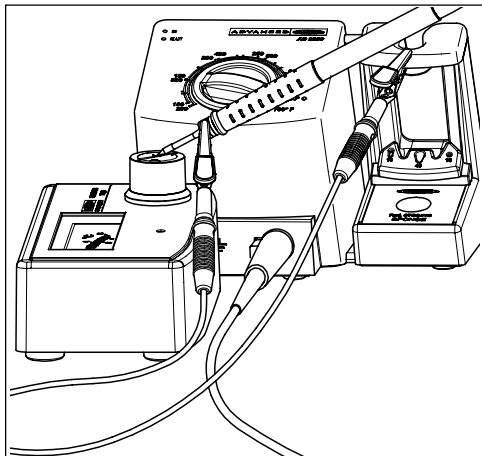

2. La punta del saldatore dev'essere ben stagnata.

3. Applicare lo stagno al centro del sensore.

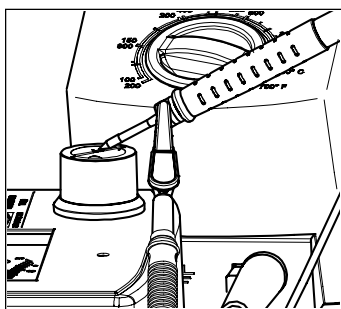

4. Aspettare fino a che la lettura si stabilizzi.

5. Realizzare la lettura della temperatura.

Procedimento di calibrazione del TI 2800

- 1- Estrarre il sensore.
- 2- Regolare alla temperatura di 20°C (68°F).

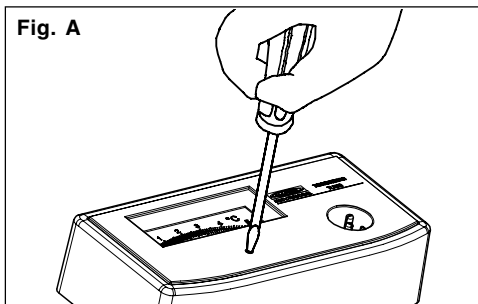

- 3- Installare i cavi come indica il disegno.

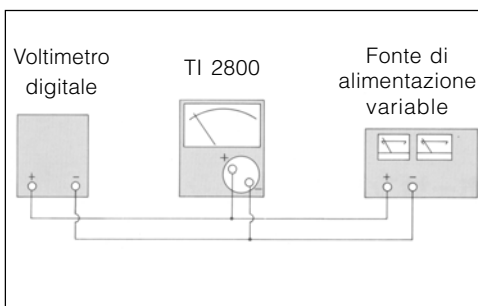

4. Applicare un voltaggio di 34.7mV e verificare che la temperatura indicata sul termometro sia la seguente:

Applic. voltaggio (mV):	34.7mV
Temp. (°C):	500°C
Temp. (°F):	932°F

5. Regolare con un cacciavite la lettura alla temperatura ambiente (Fig. A) quindi inserire il sensore.

NOTA: per le successive calibrazioni il galvanometro può anche essere adattato mediante il potenziometro situato all'interno dell'unità.

TI 2800 Ref. 2800000

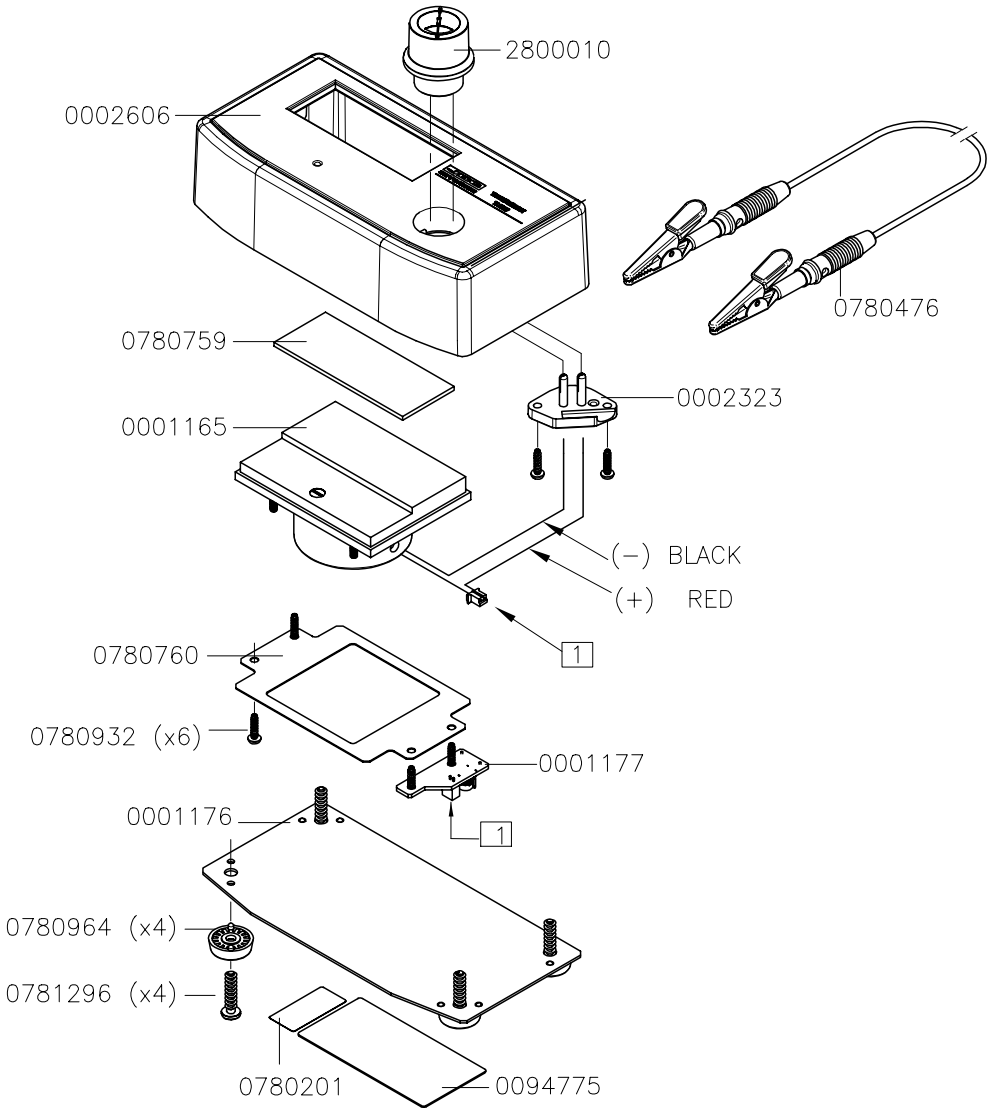

VALID FROM SERIAL N. 94300

ELECTRIC WIRING DIAGRAM

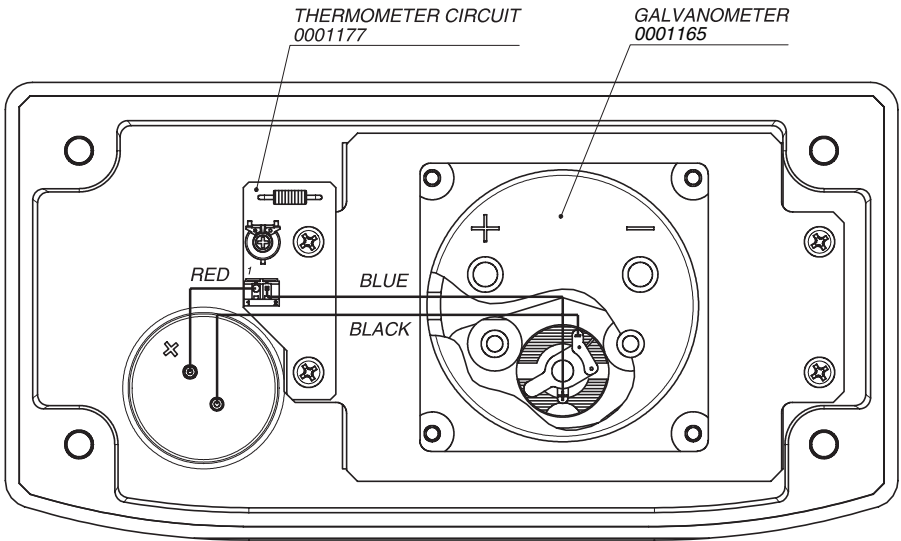

WARRANTY**ENGLISH**

The JBC 2 years warranty, guarantees this equipment against all manufacturing defects, covering the replacement of defective parts and all necessary labour.

Warranty does not cover product wear due to use or mis-use.

In order for the warranty to be valid, equipment must be returned, postage paid, to the dealer where it was purchased enclosing this, fully filled in, sheet.

GARANTIA**ESPAÑOL**

JBC garantiza este aparato durante 2 años, contra todo defecto de fabricación, cubriendo la reparación con sustitución de las piezas defectuosas e incluyendo la mano de obra necesaria.

Quedan excluidas de esta garantía las averías provocadas por mal uso del aparato y desgaste por uso.

Es indispensable para acogerse a esta garantía el envío del aparato al distribuidor donde se adquirió, a portes pagados, adjuntando esta hoja debidamente cumplimentada.

GARANTIE**FRANÇAIS**

JBC garantit cet appareil 2 ans contre tout défaut de fabrication. Cela comprend la réparation, le remplacement des pièces défectueuses et la main d'oeuvre nécessaire.

La garantie ne couvre pas l'usure liée à l'utilisation et à la mauvaise utilisation du matériel.

Pour bénéficier de cette garantie il est indispensable d'envoyer l'appareil chez le distributeur où il a été acquis, en ports payés, en joignant cette fiche dûment remplie.

GARANTIE**DEUTSCH**

Für das vorliegende Gerät übernimmt JBC eine Garantie von 2 Jahren, für alle Fabrikationsfehler. Diese Garantie schliesst die Reparatur bzw. den Ersatz der defekten Teile sowie die entsprechenden Arbeitskosten ein.

Ausgeschlossen von dieser Garantieleistung sind durch unsachgemässen Gebrauch hervorgerufene Betriebsstörungen und normale Gebrauchsabnützungen.

Zur Inanspruchnahme dieser Garantie muss das Gerät portofrei an den Vertriebs Händler geschickt werden, bei dem es gekauft wurde. Fügen Sie dieses vollständig ausgefüllte Blatt bei.

GARANZIA**ITALIANO**

La JBC garantisce quest'apparato 2 anni contro ogni difetto di fabbricazione, e copre la riparazione e la sostituzione dei pezzi difettosi, includendo la mano d'opera necessaria.

Sono escluse da questa garanzia le avarie provocate da cattivo uso dell'apparato e logorio da utilizzo.

Per usufruire di questa garanzia, è indispensabile inviare, in porto franco, l'apparato al distributore presso il quale è stato acquistato, unitamente a questo foglio debitamente compilato.

SERIAL N°

STAMP OF DEALER
SELLO DEL DISTRIBUIDOR
CACHET DU DISTRIBUTEUR
STEMPEL DES HÄNDLERS
TIMBRO DEL DISTRIBUTOREDATE OF PURCHASE
FECHA DE COMPRA
DATE D'ACHAT
KAUFDATUM
DATA DI ACQUISTOMANUFACTURED BY
JBC Industrias, S.A.Ramón y Cajal, 3 - 08750 MOLINS DE REI
BARCELONA - SPAINTel.: +34 93 325 32 00 - Fax: +34 93 680 49 70
<http://www.jbctools.com> e-mail: info@jbctools.com