

**DU 1191**  
Ref. 0119107

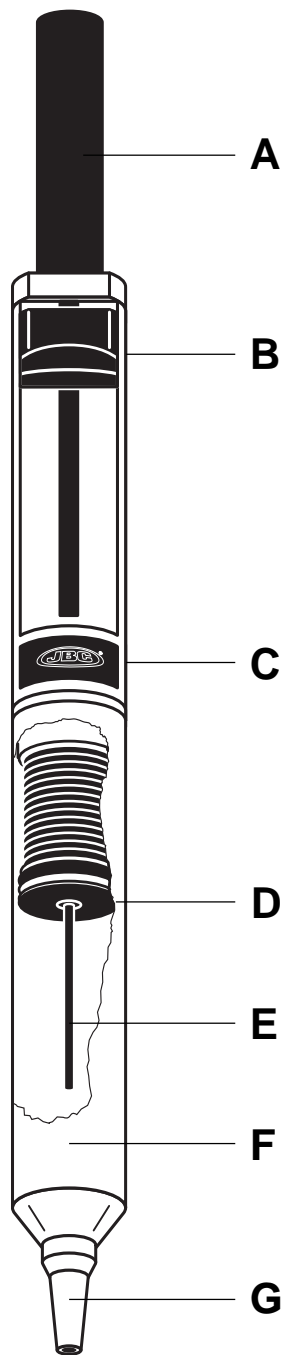

## ENGLISH

Two loading systems can be used for this desoldering pump:

- with the thumb pressing the load button (B) (fig. 1)
- by setting the load plunger button (A) against a hard surface (fig. 2), then fully pressing in the plunger in both cases. A spring returns the button to its original position, protecting the user against the abrupt kick-back of the plunger.

Once the solder melts, apply the nozzle (G) of the desoldering pump against the tip of the soldering iron (fig. 3). Press the trigger button (C) to desolder. Once the pump is "re-loaded" part of the solidified solder is ejected. The remainder is subsequently left in the chamber, having become fragmented. For this reason it is necessary to periodically clean and grease it (using vaseline or similar product).

To effect this, proceed as follows:

1. Unscrew the pump body F.
2. Take the accumulated solder out in D.
3. Apply vaseline in D and E.
4. Clean the nozzle G.

**JBC reserves the right to alter specifications without prior notice**

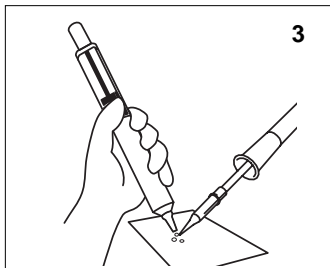
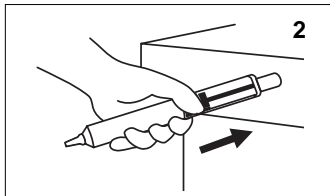
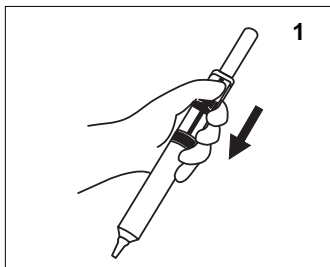

## ESPAÑOL

En esta bomba desoldadora se pueden utilizar dos sistemas de carga:

- con un solo dedo presionando el pulsador de carga (B) (fig. 1).
- apoyando el émbolo pulsador de carga (A) contra cualquier superficie (fig. 2), apretando a fondo el émbolo en los dos casos. Un muelle devuelve el pulsador a su posición inicial, protegiendo al usuario del retroceso brusco del émbolo.

Cuando el estaño de la soldadura esté fundido, aplicar la boquilla (G) de la bomba desoldadora junto a la punta del soldador (fig. 3). Presionar el pulsador de disparo (C) y se efectuará la desoldadura.

Parte del estaño absorbido se expulsa al cargar de nuevo la bomba, el resto se pulveriza dentro del cilindro, por lo cual es necesario limpiarlo y engrasarlo con vaselina periódicamente.

Para ello se actúa como sigue:

- 1º Desenroscar el cuerpo bomba F.
- 2º Extraer el estaño acumulado en D.
- 3º Poner vaselina en D y E.
- 4º Limpiar la boquilla G.

**JBC se reserva el derecho de introducir modificaciones sin previo aviso**

## DEUTSCH

Bei dieser Entlötpumpe können zwei Ladevorgänge angewandt werden:

- nur mit dem Daumen auf den Lade-Druckschalter (B) drücken (Abb. 1).
- den Kolben Ladeschalter (A) gegen eine beliebige Oberfläche drücken (Abb. 2). Die Rückführung erfolgt durch Federkraft, so dass der Benutzer vor einem abrupten Rückschlag geschützt ist.

Wenn die Lötstelle aufgeschmolzen ist, die Düse (G) der Entlötpumpe neben die Lötkolbenspitze ansetzen (Abb. 3). den Auslöseschalter (C) drücken, so mit bewirkt man das Entlöten.

Teile des abgesaugten Lötgutes entlädt man beim erneuten spannen der Pumpe, der versprühte Rest bleibt im Zylinder regelmässig zu reinigen, und einfetten mit Vaseline.

Um dies durchzuführen gehen sie folgendermassen vor:

1. Aufschrauben des Körpers der Pumpe F.
2. Herausnehmen des angesammelten Lötgutes in D.
3. Aufbringen von Vaseline an D und E.
4. Reinigen des Mundstückes G.

**Technische und konstruktive Änderungen vorbehalten**

## FRANÇAIS

Avec cette pompe à dessouder on peut utiliser deux systèmes de charge:

- avec un seul doigt en pressant sur le pulsateur de charge (B) (fig. 1).
- en appuyant le piston pulsateur de charge (A) à fond contre n'importe quelle surface (fig. 2), en appuyant à fond sur le piston dans les deux cas. Un ressort renvoi le pulsateur à sa position initiale, ce qui protège l'utilisateur du renvoi brusque du piston.

Lorsque la soudure est fondue, appliquer la buse (G) de la pompe à dessouder au bout de la panne du fer à souder (fig. 3). Presser sur le pulsateur de décharge (C) et le dessoudage sera effectué.

Une partie de l'étain absorbé est expulsée quand la pompe est à nouveau chargée, le reste est pulvérisé dans le cylindre. Par conséquent, il est nécessaire périodiquement, de le nettoyer et de l'enduire de vaseline.

Pour cela il faut procéder comme suit:

1. Dévisser le corps de la pompe F.
2. Extraire l'étain cumulé en D.
3. Enduire de vaseline en D et E.
4. Nettoyer la buse G.

**JBC se réserve le droit d'introduire des variations techniques sans préavis**

## ITALIANO

In questa pompa dissaldante si possono utilizzare due sistemi di carica:

- con un solo dito premendo il pulsante di carica (B) (fig. 1).
- appoggiando lo stantuffo del pulsante di carica (A) contro qualsiasi superficie, premendo a fondo lo stantuffo in entrambi i casi (fig. 2). Una molla fa ritornare il pulsante nella sua posizione iniziale, proteggendo l'utente dal brusco ritorno dello stantuffo.

Quando lo stagno della saldatura è fuso, applicare l'ugello (G) della pompa dissaldante vicino alla punta del saldatore (fig. 3). Premere il pulsante di scatto (C) e si sarà realizzata la dissaldatura.

Ogni volta che si carica la pompa si realizza l'espulsione di una parte dello stagno assorbito, il rimanente si polverizza all'interno del cilindro, per questo è necessario pulirlo e ingrassarlo periodicamente con vaselina. Procedere come segue:

1. Svitare il corpo pompa F.
2. Estrarre lo stagno accumulato in D.
3. Ingrassare con vaselina in D e E.
4. Pulire l'ugello G.

**JBC si riserva il diritto d'introdurre variazioni tecniche senza preavviso**



## WARRANTY ENGLISH

The JBC 6 months, warranty guarantees this equipment against all manufacturing defects, covering the replacement of defective parts and all necessary labour.

Malfunctions caused by misuse are not covered.

In order for the warranty to be valid, equipment must be returned, postage paid, to the dealer where it was purchased enclosing this, fully filled in, sheet.

## GARANTIA ESPAÑOL

JBC garantiza este aparato durante 6 meses, contra todo defecto de fabricación, cubriendo la reparación con sustitución de las piezas defectuosas e incluyendo la mano de obra necesaria.

Quedan excluidas de esta garantía las averías provocadas por mal uso del aparato.

Es indispensable para acogerse a esta garantía el envío del aparato al distribuidor donde se adquirió, a portes pagados, adjuntando esta hoja debidamente cumplimentada.

## GARANTIE FRANÇAIS

JBC garantit cet appareil 6 mois contre tout défaut de fabrication. Cela comprend la réparation, le remplacement des pièces défectueuses et la main d'oeuvre nécessaire.

Sont exclues de cette garantie les pannes provoquées par une mauvaise utilisation de l'appareil.

Pour bénéficier de cette garantie il est indispensable d'envoyer l'appareil chez le distributeur où il a été acquis, en port payé, en joignant cette fiche dûment remplie.





**GARANTIE DEUTSCH**

Für das vorliegende Gerät übernimmt JBC eine Garantie von 6 Monate, für alle Fabrikationsfehler. Diese Garantie schliesst die Reparatur bzw den Ersatz der defekten Teile sowie die entsprechenden Arbeitskosten ein.

Ausgeschlossen von dieser Garantieleistung sind durch unsachgemässen Gebrauch hervorgerufene Betriebsstörungen.

Zur Inanspruchnahme dieser Garantie muss das Gerät portofrei an den Vertriebs Händler geschickt werden, bei dem es gekauft wurde. Fügen Sie dieses vollständig, ausgefülltes Blatt, bei.

**GARANZIA ITALIANO**

La JBC garantisce quest'apparato 6 mesi contro ogni difetto di fabbricazione, e copre la riparazione e la sostituzione dei pezzi difettosi, includendo la mano d'opera necessaria.

Sono escluse da questa garanzia le avarie provocate da cattivo uso dell'apparato.

Per usufruire di questa garanzia, è indispensabile inviare, in porto franco, l'apparato al distributore presso il quale è stato acquistato, unitamente a questo foglio debitamente compilato.

SERIAL N°

STAMP OF DEALER  
SELLO DEL DISTRIBUIDOR  
CACHET DU DISTRIBUTEUR  
STEMPEL DES HÄNDLERS  
TIMBRO DEL DISTRIBUTORE

DATE OF PURCHASE  
FECHA DE COMPRA  
DATE D'ACHAT  
KAUFDATUM  
DATA DI ACQUISTO

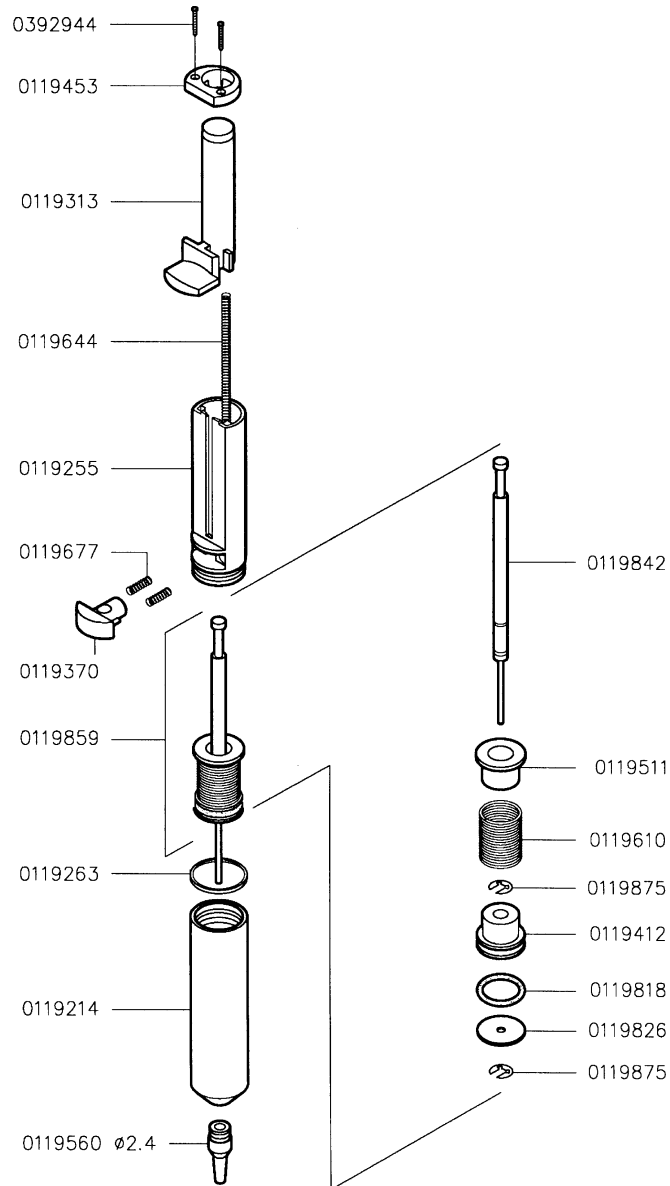

DESOLDERING PUMP

DU 1191

MANUFACTURED BY  
**Industrias JBC, S.A.**  
Vilamari, 50 E - 08015 BARCELONA  
Tel.: 93-325 32 00 - Fax: 93-424 93 01  
<http://www.jbc.es> e-mail: info@jbc.es

0119720-2