

Indirizzo / Address:
Via Europa, 35/A - 20010 Pogliano M.se(MI) Italy
Tel. +39.02.93549707 - Fax +39.02.93549333
Web: www.elettronicarossoni.it
e-Mail: elettros@elettronicarossoni.it

Nome / descrizione prodotto Product / Name description	Codice prodotto Product Code	Rev.	Data Rev. Rev.date
Trasformatore / Transformer 195-265Vac/27-30Vcc 96W [ETD3940]	ER2890	00	07/06/11

Codice Cliente Customer code	Cliente Customer
067.039	CMT

Caratteristiche meccaniche - Mechanical characteristics (elenco parti segue in pag.2 / parts list follows on pag.2)

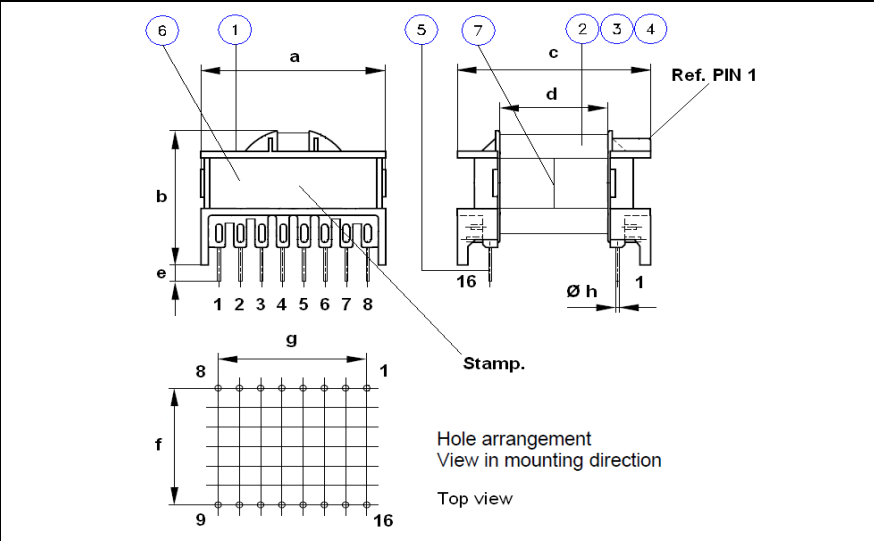
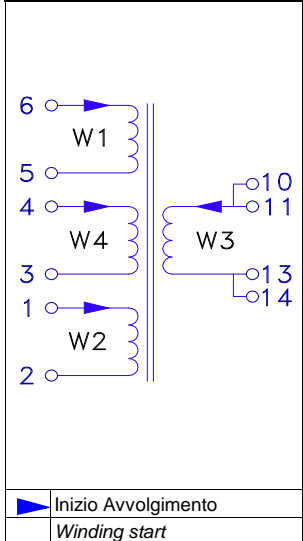

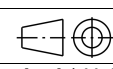
Misure Measures	Tolleranza Tolerance
Prodotto / Item	
a = 44,6	MAX
b = 36,0	MAX
c = 44,2	MAX
d = 25,7	min
e = 4,0	min
f = 30,45	±0,05
g = 7x4,95	±0,05
h = 1,0	±0,03
	
Dimensioni / Unit: mm	

Note: Dettagli su stampa identificativa in pag.2 / Details about "Stamp" identification on pag.2

Misure/Prove - Tests/Measurements

Parametro Parameter	Pin	Unità misura Meas.unit	Valore / Value min. to/nominal MAX			Durata Lasting	Dispositivo Test device	Condizioni Test/Note Test Condition/Note
Induttanza Inductance	6 - 5 4 - 3	µH	160,2	178,00 ± 10%	195,8	N/A	LCR Voltech Ati / AT3600	note (1) (2)
Rigidità dielettrica Dielectric strenght		VAC-RMS	/	3750	/	2s/1mA	LCR Voltech AT3600	@50Hz (3)
Rapporto spire Turns ratio			15 : 4 : 9 : 15					
Potenza massima Maximum power		W	/	/	96			maximum transmissible power
Uscita1 DC DC output1	Tensione/Voltage	10 - 13	V	27	/	30		W3
	Corrente/Current	11 - 14	A	/	/	3,2		
Temp. di lavoro working temp.	44kHz		°C	/	/	85		maximum working temperature
	110kHz			/	/	115		
Power Integration IC								TOP 247

- Note:**
- Misura effettuata tra il corto circuito dell'avvolgimento **W1+W4** / Measured between short circuit of winding **W1+W4**
 - Quantità campione testato secondo tabella specifica / Samples amount tested according to specific table.
 - Applicare la tensione di prova tra il corto circuito dell'avvolgimento **W1+W2+W4 vs. W3** / Apply test voltage between short circuit of winding **W1+W2+W4 vs. W3**

Approvazione Cliente - Customer approval

Nome / Name	Reparto-Funzione / Department-Role	Timbro-Firma / Sign & Stamp	Data / Date

Indirizzo / Address:
 Via Europa, 35/A - 20010 Pogliano M.se(MI) Italy
 Tel. +39.02.93549707 - Fax +39.02.93549333
 Web: www.elettronicarossoni.it
 e-Mail: elettros@elettronicarossoni.it

Nome / descrizione prodotto Product / Name description	Codice prodotto Product Code	Rev.	Data Rev. Rev.date
Trasformatore / Transformer 195-265Vac/27-30Vcc 96W [ETD3940]	ER2890	00	07/06/11

Codice Cliente Customer code	Cliente Customer
067.039	CMT

Elenco delle parti / materiali (rif.pag.1) - Parts / material list (ref. pag.1)

N.	Descrizione componente Component description	Materiale / Material	Tipo - Type	Certif. (UL..)	Cl.termica Therm.Cl.	Note
①	Rocchetto Coil former	PHENOLIC	RCETD39C1P16	E41429 UL94 / V-0	150 °C	(1)
②	Filo Litz Smalto Poliuretano Saldabile Litz Wire Polyur.Enameled Solderable	G.1 Cu+Ag = 99.9 min	POLYSOL 155 SALDAVEX F	E 63382 (M) E 45523 (M)	155 °C	
③	Filo rame triplo riv. isolante poliestere modif. Copper wire triple insulated layer modif.polyester	(Furukawa / equival.)	TEX-E	E206440	130°C	
④	Nastro isolante Insulating Tape	28x0,08mm (Lar. x Sp./Width x Thickn.) Carta+Poliestere / Paper+Polyester	BN44	/	105 °C	Bianco White
⑤	Lega saldante senza Piombo Lead-Free soldering alloy	Sn99-Ag0.3-Cu0.7	SACX0307	RoHS compliant	255 °C	(2) (3)
⑥	Nucleo Core	2 x ferriti / ferrites PM7 (ISU / equiv.)	ETD3940	/	/	
⑦	Colla serraggio nucleo Core-locking glue	Metilmetacrilato Methylmetacrylate	F 305A / B	/	-40°C +130°C	
⑧	Vernice isolante Insulating varnish	Comp.Fenol.Modif.Poliest. Polyest.Modif. Phenolic Comp.	SYNTHITE AC-43	E51047	155 °C	(4)

- Note:**
- 1) Terminale n.16 tagliato / Pin n.16 cut off
 - 2) Parte stagnata dei Terminali / Tinned portion of terminal leads.
 - 3) Proprietà materiale: solido < 255°C - liquido=265°C / Material property: solidus < 255°C / Liquidus=265 °C
 - 4) Impregnazione finale con Componente Nr.8 / Final soaking into Component No.8

Timbratura - Stamp characteristics

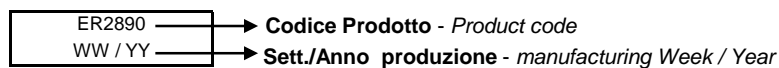

Packaging

Informazioni sull'etichetta / Informations on Box Label :	
ELETRONICA ROSSONI CODICE/CODE:	ER2890
CLIENTE / CUSTOMER:	CMT
CODICE CLIENTE / CUSTOMER CODE:	067.039
DESCRIZIONE /	Trasformatore / Transformer
DESCRIPTION :	195-265Vac/27-30Vcc 96W [ETD3940]
QUANTITA' / QUANTITY:	...
DATA / DATE:	...
ORDINE / P/O nr.	...

Esempio scatola (imballaggio) / Packaging box sample

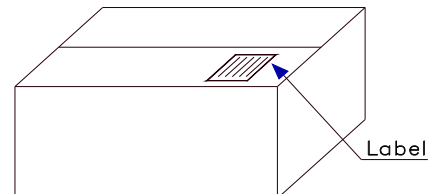

Certificazioni - Certifications

Processo di fabbricazione e controllo qualità del prodotto soddisfano la Normativa Europea EN-60950 / Product manufacturing process & quality assurance control comply European Standard EN-60950
 Classe termica del prodotto: B, secondo Norma UL 60730-1 / Product Thermal Class: B, refer to UL 60730-1
 Il prodotto è da ritenere conforme alla Direttiva 2002/95 CE "RoHS" / This product is compliant with Directive 2002/95 CE "RoHS"
 La massima temperatura di esercizio deve rispettare la classe termica del prodotto. / Maximum operating temperature must comply with product thermal class.